



Procesamiento de Condensado

QWIK-PURE® / ÖWAMAT®

separación de condensado económica y altamente eficiente

Auténtico Aire Comprimido



QWIK-PURE® / ÖWAMAT® Separadores de aceite-agua

■ En Un Vistazo

El desecho del remanente de lubricante del compresor de aire en el condensado es un problema, así como la variedad de regulaciones a través del país. La instalación de un separador de aceite-agua es simple. El condensado aceitoso de cada válvula de drenado es individualmente canalizado a una cámara de despresurización para reducir la presión atmosférica. Después, el agua limpia es canalizada hacia un drenaje de agua residual. El aceite separado es contenido dentro del cartucho y/o mantenido en un contenedor de recolección para el desecho adecuado.

■ Características y Beneficios

+ Servicio Simplificado

Cartucho fácil de cambiar de peso ligero y el exterior permanece limpio y seco (sin manos sucias)

+ Material Único de Adsorción

Material de relleno avanzado que es extremadamente ligero, no sucio y tiene desempeño incrementado

+ Funcionamiento Confiable

Trabaja bien con todos los tipos de lubricación incluyendo lubricantes de Poliglicol.

+ Ambientalmente Seguro

El cartucho se puede desechar normalmente y es seguro para cualquier relleno sanitario

+ Prueba Futura

Expansión fácil con accesorios diseñados específicamente

■ Cómo Funciona

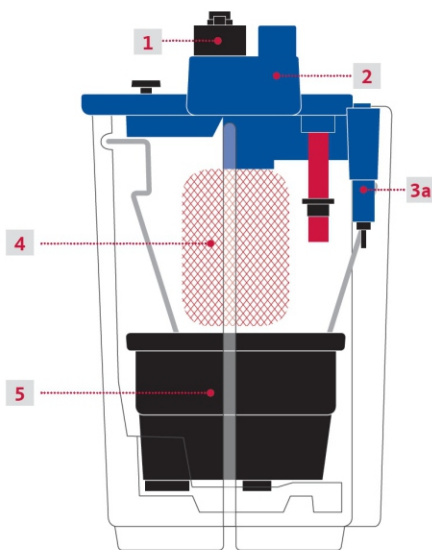

Funcionamiento del QWIK-PURE®

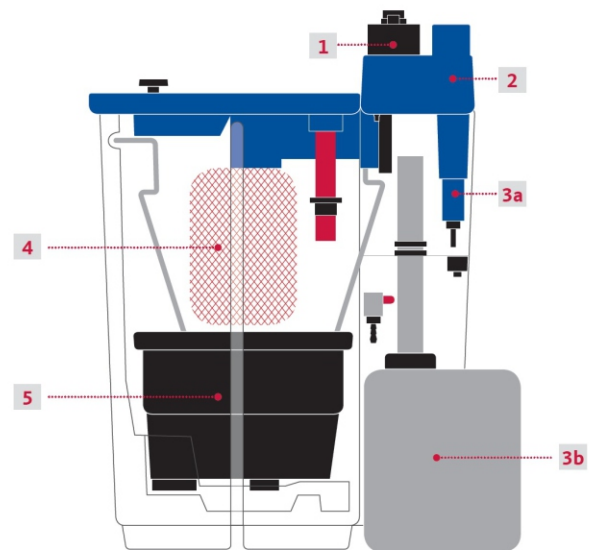

Funcionamiento del ÖWAMAT®

Para el procesamiento, el condensado que contiene aceite primero fluye bajo presión hacia la cámara de despresurización [1]. Aquí, la presión se reduce sin provocar turbulencia en el tanque de separación descendente para la separación de los aceites libres [2]. Cualquiera de las partículas sucias gruesas arrastradas son retenidas en un receptor removible [3a]. Aplicable únicamente a la línea ÖWAMAT, en el tanque separador, el aceite se asienta en la superficie del efluente como resultado de la separación por gravedad y es alimentado hacia el receptor de aceite a prueba de derrames [3b].

El filtro hace la diferencia: El condensado fluye a través del prefiltro oleofílico [4], el cual tiene una gran superficie de filtrado activo. Con un flujo desde adentro hacia afuera, este une las gotitas de aceite remanente y también absorbe cualquier aceite residual que flote en la cámara del filtro. Sin embargo, el centro es el filtro primario OEKOSORB con tecnología de cartucho [5]; aquí las fracciones de aceite residual son retenidas de manera confiable. Lo que queda es agua que puede ser introducida directamente hacia el sistema de alcantarillado.

QWIK-PURE® / ÖWAMAT® Separadores de aceite-agua

Compare

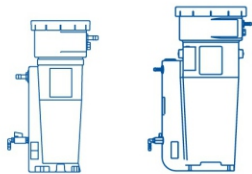

QWIK-PURE® 25 y 50

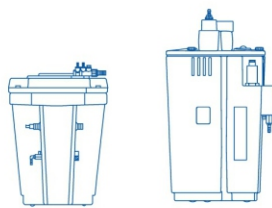

QWIK-PURE® 100 - 350

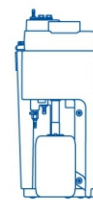

ÖWAMAT® 12 - 16

Rangos de Flujo

45 - 225 scfm

270 - 7,200 scfm

60 - 8,400 scfm

Tipos de Lubricante Adecuado

Todos, incluyendo lubricantes de Poliglicol

Todos, incluyendo lubricantes con Poliglicol

Aceites minerales a base de Diéster / PAO
Pre-separación previa a la entrada al cartucho

Tipo de Separación

Directa al filtro

Directa al cartucho

Pre-separación previa a la entrada al cartucho

Sistema Basado en Cartucho

No

Si

Si

Opciones Disponibles

Cámara de Despresurización de Alta Presión, Sensor de alarma, Adaptador de entrada múltiple, Separador de flujo, Receptor de protección contra derrames, Garantía extendida Cover3More

Cámara de Despresurización de Alta Presión, Sensor de alarma, Adaptador de entrada múltiple, Separador de flujo, Receptor de protección contra derrames, Garantía extendida Cover3More

Cámara de Despresurización de Alta Presión, Sensor de alarma, Adaptador de entrada múltiple, Separador de flujo, Receptor de protección contra derrames, Garantía extendida Cover3More

Familia de Productos



QWIK-PURE® 50



QWIK-PURE® 100



ÖWAMAT® 14

■ Detalles Técnicos

QWIK-PURE® Separadores de aceite-agua de alta eficiencia

con filtración directa a cartucho

- Nuevo material de filtración que aumenta el desempeño
- Funciona bien con todos los tipos de lubricante
- Cartucho fácil de cambiar y de peso ligero
- Temperatura ambiente mín./máx.: 41 °F / 140 °F
- Temperatura máxima de condensado: 140 °F
- Presión máxima de operación: 232 psig



| QWIK-PURE® | 25 | 50 | 100 | 200 | 350 |
|---|---------|---------|-----------------|-------------------|--------------------|
| Alimentación de Condensado | 2 x ½" | 2 x ½" | 3 x ½" 1 x 1" | 3 x ½" 1 x 1" | 3 x ½" 1 x 1" |
| Capacidad del Cartucho (gal) | 1 x 1.3 | 1 x 2.4 | 1 x 5.2 | 1 x 4.9 1 x 5.3 | 1 x 9.8 1 x 10.7 |
| Capacidad del Tanque (gal) | 2.6 | 4.9 | 17.7 | 30.51 | 60.34 |
| Capacidad del Filtro (gal) | 1.1 | 3.1 | 12.4 | 19.15 | 36.24 |
| Medidas y Peso | | | | | |
| Alto x Ancho x Profundidad (pulgadas) | 21 x 8 | 23 x 15 | 26 x 18 x 21 | 44 x 23 x 21 | 47 x 28 x 26 |
| Peso (lbs) | 7.7 | 12.7 | 24.5 | 70.6 | 92.6 |
| Caballos de fuerza Máx. del Compresor Compresor de Tornillo Rotativo | | | | | |
| Aceites Minerales | 25 | 50 | 100 | 200 | 350 |
| Aceites a Base de Diéster/PAO | 20 | 35 | 75 | 130 | 210 |
| Aceites de Poliglicol | 15 | 25 | 50 | 100 | 175 |



| FACTOR DE CORRECCIÓN DE ZONA CLIMÁTICA | |
|--|------|
| FRÍO / TEMPLADO | 1.00 |
| MEDIO / ÁRIDO | .90 |
| CALUROSO / TROPICAL | .70 |

| CICLO DE VIDA DEL CARTUCHO DEL FILTRO* | |
|--|-------------|
| 1 Turno | 10-14 meses |
| 2 Turnos | 8-12 meses |
| 3 Turnos | 5-9 meses |

*Los rangos son aproximados

Para usar la tabla de dimensionado, primero localice el valor de los caballos de fuerza del compresor aplicable más cercano (para múltiples compresores use los caballos de fuerza totales del sistema) de su sistema de aire comprimido. Ubique el renglón con el lubricante del compresor apropiado para su uso particular (Ej. aceite mineral) e instantáneamente sabrá la capacidad del modelo QWIK-PURE® para su tipo de compresor. Multiplique los caballos de fuerza máximos del compresor por el factor de zona climática con base en la ubicación de su aplicación.

Las pruebas de capacidad y nuestra experiencia de largo plazo nos han permitido hacer ajustes de localización para nuestras cifras de capacidad al tomar en cuenta los datos climáticos globales. Las regiones sureñas de los EE.UU. (Ej. San Antonio, TX) están sujetas a niveles de temperatura y humedad más altos durante todo el año, lo que puede producir diferentes requisitos de tratamiento del condensado. Por lo tanto, si siente que su ubicación regional puede afectar significativamente a la aplicación o instalación, por favor consulte a su representante de BEKO Technologies para los detalles.

■ Detalles Técnicos

ÖWAMAT® Separadores por gravedad de Aceite-Agua

con prefiltración por gravedad y filtración de cartucho

- Nuevo material de filtración que aumenta el desempeño
- Funciona únicamente con mezclas de condensado
- Cartucho fácil de cambiar y de peso ligero
- Temperatura ambiente mín./máx.: 41 °F / 140 °F
- Temperatura máxima de condensado: 140 °F
- Presión máxima de operación: 232 psig

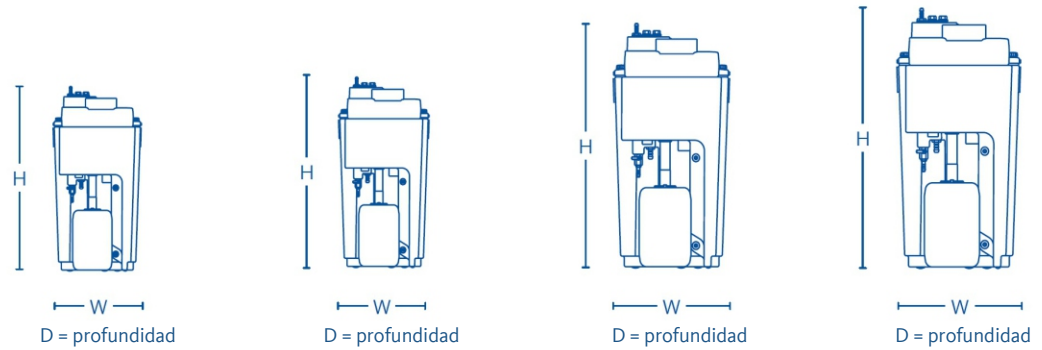

| ÖWAMAT® | 12 | 14 | 15 | 16 |
|--|-------------------|-------------------|-------------------|-------------------|
| Alimentación de Condensado | 3 x ½" 1 x 1" | 3 x ½" 1 x 1" | 3 x ½" 1 x 1" | 3 x ½" 1 x 1" |
| Capacidad del Cartucho (gal) | 1 x 0.7 1 x 1.4 | 1 x 1.8 1 x 2.8 | 1 x 4.9 1 x 5.3 | 1 x 4.9 1 x 5.3 |
| Capacidad del Tanque (gal) Capacidad | 8.08 | 16.19 | 30.51 | 60.4 |
| Capacidad del Filtro (gal) | 6.00 | 12.23 | 22.27 | 41.9 |
| Medidas y Peso | | | | |
| Alto x Ancho x Profundidad (pulgadas) | 27 x 22 x 14 | 34 x 25 x 16 | 43 x 30 x 21 | 46 x 39 x 26 |
| Peso (lbs) | 29.8 | 40.8 | 80.5 | 116.9 |
| Caballos de Fuerza Máx. del Compresor Compresor de Tornillo Giratorio | | | | |
| Aceites Minerales | 50 | 110 | 210 | 450 |
| Aceites a Base de Diéster/PAO | 40 | 75 | 130 | 280 |

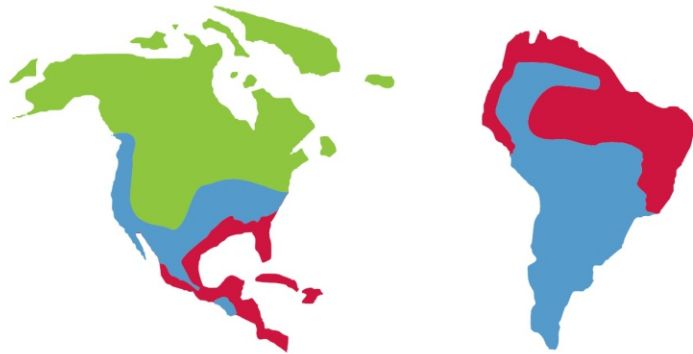

| FACTOR DE CORRECCIÓN DE ZONA CLIMÁTICA | |
|--|------|
| FRÍO / TEMPLADO | 1.00 |
| MEDIO / ÁRIDO | .90 |
| CALUROSO / TROPICAL | .70 |

| CICLO DE VIDA DEL CARTUCHO DEL FILTRO* | |
|--|-------------|
| 1 Turno | 10-14 meses |
| 2 Turnos | 8-12 meses |
| 3 Turnos | 5-9 meses |

*Los rangos son aproximado

IMPORTANTE: si no conoce el tipo de condensado (emulsión o mezcla) de su aplicación, por favor siempre use un QWIK-PURE®.

Para usar la tabla de dimensionado, primero localice el valor de los caballos de fuerza del compresor aplicable más cercano (para múltiples compresores use los caballos de fuerza totales del sistema) de su sistema de aire comprimido. Ubique el renglón con el lubricante del compresor apropiado para su uso particular (Ej. aceite mineral) e instantáneamente sabrá la medida correcta del modelo QWIK-PURE® para su tipo de compresor. Multiplique los caballos de fuerza máximos del compresor por el factor de zona climática con base en la ubicación de su aplicación.

Las pruebas de capacidad y nuestra experiencia de largo plazo nos han permitido hacer ajustes de localización para nuestras cifras de capacidad al tomar en cuenta los datos climáticos globales. Las regiones sureñas de los EE.UU. (Ej. San Antonio, TX) están sujetas a los niveles de temperatura y humedad más altos durante todo el año, lo que puede producir diferentes requisitos de tratamiento del condensado. Por lo tanto, si siente que su ubicación regional puede afectar significativamente a la aplicación o instalación, por favor consulte a su representante de BEKO Technologies para los detalles.

+3
años en todos los
productos

Pregunte a su
**representante
de ventas**
los detalles completos
y extienda su garantía
total hoy

Programa de Garantía Extendida Cover3More

Nosotros le damos más: Adicional a una sólida garantía estándar de 2 años en los productos BEKO Technologies, ofrecemos a nuestros clientes la opción de ampliar la garantía estándar aún más con el programa **Cover3More**: un programa de extensión de garantía simple, integral y de bajo costo.

- › Extiende la garantía estándar de fábrica por 3 años adicionales
- › Se puede adquirir en cualquier momento hasta 18 meses después de la venta
- › Se puede aplicar a productos instalados o almacenados
- › Sin complicaciones y fácil de calcular sin ningún costo oculto

Asegure su futuro con una inversión mínima. El programa de garantía extendida **Cover3More** de BEKO Technologies asegura que su inversión está cubierta durante un total de 5 años a un costo nominal.

- › Aplicable a todas las líneas de producto
- › Garantía estándar de 2 años que cubre partes y mano de obra
- › Garantía extendida de 3 años que cubre partes únicamente, sin restricciones de las partes
- › Reduce significativamente su riesgo de tener costos inesperados

Cover3More en las Sigüientes Líneas de Producto

| | | | |
|------------------|----------------------------------|--------------------|---------------------------------------|
| DRYPOINT® RA | Secadores refrigerativos de aire | BEKOMAT® | Drenajes de cero pérdida de aire |
| DRYPOINT® X / AC | Secadores desecantes de aire | QWIK-PURE®/ÖWAMAT® | Separadores de agua-aceite |
| DRYPOINT® M | Secadores de aire de membrana | METPOINT® | Instrumentación |
| CLEARPOINT® | Separadores de agua y filtros | BEKOKAT® | Sistemas de remoción de hidrocarburos |

Confiabilidad con la que puede contar: Con el programa de garantía extendida Cover3More, BEKO Technologies no sólo amplía el periodo de garantía estándar por 3 años a partir de la fecha de instalación, sino que también hace uso de la vasta experiencia industrial en aire comprimido que tiene la empresa para resolver rápidamente cualquier problema con el producto que usted pudiera experimentar, en la forma menos disruptiva posible, manteniendo así el tiempo muerto en un mínimo absoluto. Si se requiere una reparación, ésta será gestionada por personal autorizado y calificado, y únicamente se utilizarán partes originales.

Todos los procedimientos de mantenimiento, incluyendo cambios al elemento de filtro, se deben llevar a cabo de conformidad con el manual con el fin de conservar cualquier garantía.

Programa de Garantía Extendida Cover3More

Compare

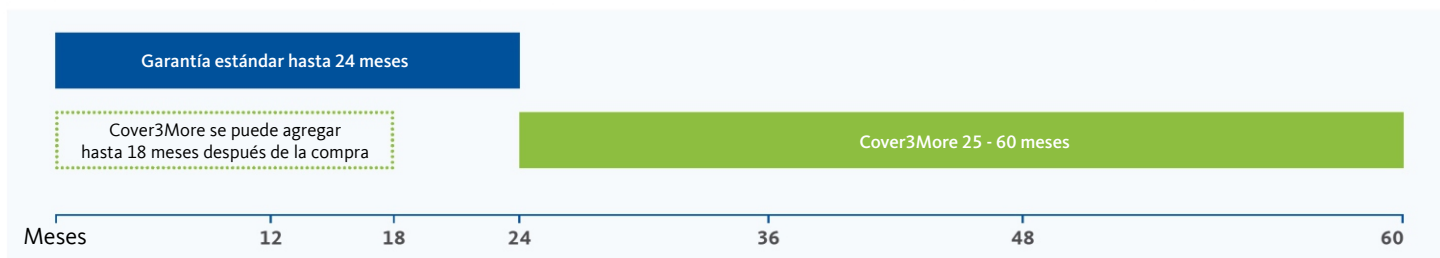

Cómo Funciona

- 1 Seleccione el producto o productos que desea cubrir con la garantía extendida.
- 2 Contacte a su representante de ventas de BEKO Technologies para que le ayude a calcular su precio neto final para la cobertura extendida.
- 3 Incluya la información recibida junto con su orden de compra o compre la extensión de la garantía hasta 18 meses posteriores a la venta.

Qué requerimos de usted: No es mucho. De hecho, si está comprando la garantía extendida Cover3More con la compra de un nuevo equipo, todo lo que debe hacer es incluir un artículo de línea en su orden indicando cuáles artículos desea cubrir, y nos encargaremos del resto. Si ocurre que quisiera agregar cobertura a un producto que ya ha sido entregado, entonces todo lo que necesitamos es el nombre de la empresa y la información de contacto del comprador original, el número de modelo del producto del producto a cubrir, el número de serie y el número de orden de compra original o el número de factura de BEKO Technologies, nosotros aplicaremos la cobertura de forma correcta. **Por favor siéntase con la libertad de contactarnos al teléfono +1 (800) 235-6797 para solicitar.**

Qué hay en las letras pequeñas: La extensión opcional de la garantía de 36 meses (es decir, Cover3More) es una garantía extendida limitada que cubre partes únicamente de los meses 25-60.

No obstante, todos los requerimientos previamente mencionados de instalación, desempeño y calidad aún deben ser cumplidos con el fin de mantener la cobertura de la garantía extendida. No hacerlo anulará e invalidará todas las garantías.

La cobertura limitada de la garantía extendida se puede comprar y aplicar a cualquiera de las líneas de producto de BEKO Technologies incluidas en el alcance del programa de garantía extendida Cover3More desde la fecha original de la compra a BEKO Technologies hasta 18 meses posteriores.

La cobertura de garantía extendida no se puede comprar durante los 6 meses finales de la cobertura de la garantía estándar, los cuales son los meses 19-24 a partir de la fecha de envío o a criterio de BEKO Technologies, la fecha de instalación.

El precio de compra de la garantía extendida limitada Cover3More no está prorrateado y el precio de compra publicado actual siempre es aplicado.

Si la cobertura de la garantía extendida será comprada posteriormente a la entrega o a la venta, entonces el número de serie de todos los productos a los que se extenderá la garantía se debe proporcionar a BEKO Technologies al momento de la compra de la garantía extendida.

Confiable | Eficiente | Innovador

¿Qué podemos hacer por usted?

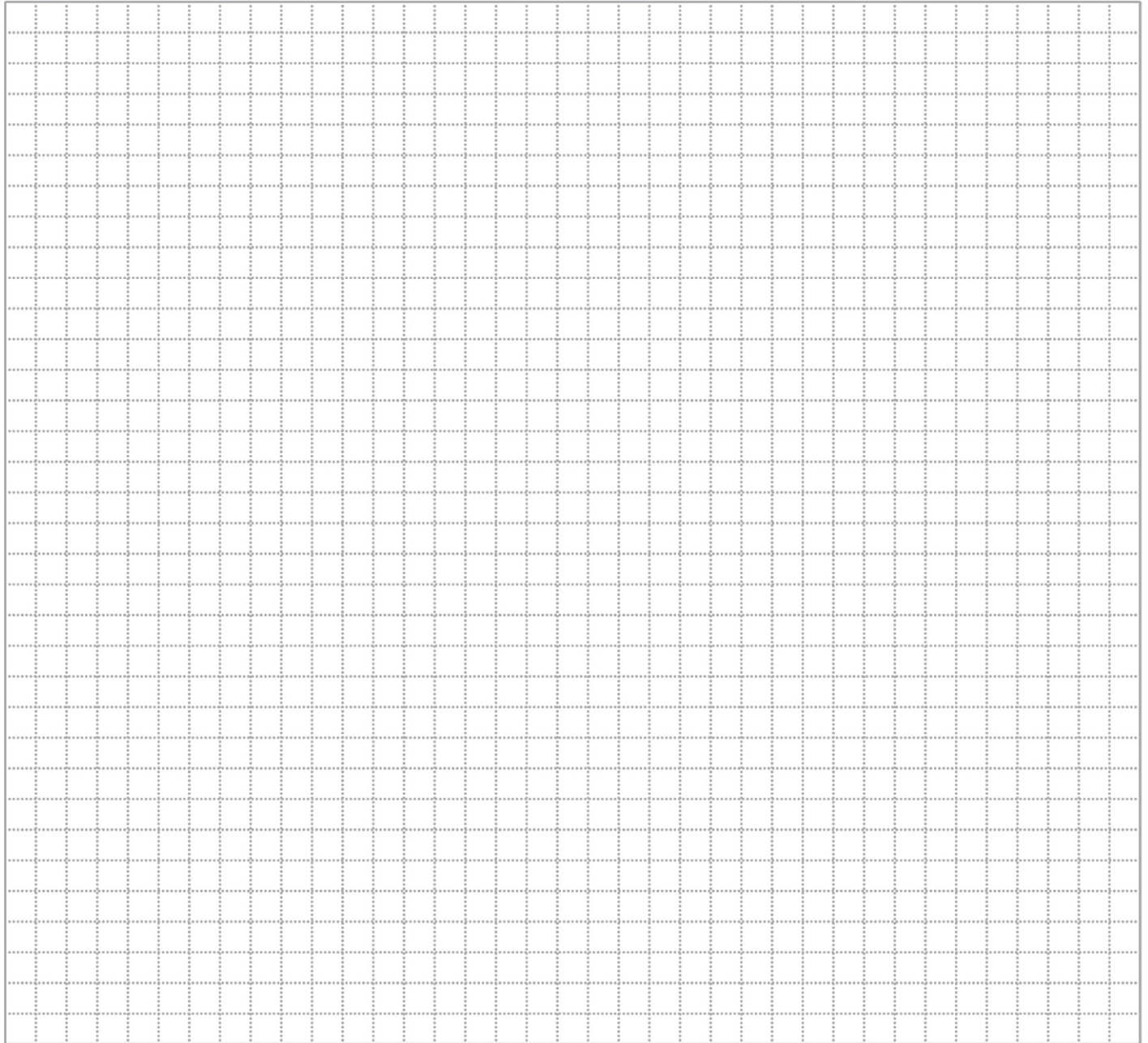

BEKO TECHNOLOGIES CORP.
900 Great Southwest Pkwy SW
Atlanta, GA 30336
USA
Tel. + 1 (404) 924-6900
Fax + 1 (404) 629-6666
www.bekousa.com

